

Soporte Regulable Doble Modelo 300

(N° de pieza TL13130)

Trilift[®]

Equipo de apoyo para el mantenimiento

El Soporte regulable doble Modelo 300 Trilift[®] (N° de pieza TL13130) es un gato hidráulico versátil, para trabajos pesados y una plataforma diseñada para alzar y apoyar a equipos pesados de movimiento de tierra como dozers y camiones a un límite de carga de trabajo segura de trabajo combinada de 300.000 kg.

Una vez que se ha alzado, las mordazas con resortes se aseguran en los dientes en cualquier lado de la mordaza transformando al Soporte regulable doble en una plataforma de apoyo certificada. La inclusión de un mecanismo de bloqueo asegura el cumplimiento con la Norma Australiana/Neo Zelandesa AS/NZS2538-1995 de Plataformas de Soporte de Vehículos. Esta función elimina el difícil, lento y peligroso procedimiento de pasar de un gato hidráulico a una plataforma de soporte y mejora la productividad reduciendo el tiempo en el que se realiza la tarea a la mitad.



Versátil - Con solo retirar el carro central se puede utilizar cada torreta como un Soporte Regulable Único Modelo 150.

Gato hidráulico y plataforma
TODO EN UNO
Mejora la productividad en un 50%

Distribuye cargas pesadas Energía

A diferencia de los gatos hidráulicos o plataformas tradicionales, el diseño único del Soporte regulable doble Modelo 300 de Trilift incluye una placa base ancha de 700 mm² para distribuir cargas pesadas.

La tabla de cargas muestra las capacidades de alzamiento de un soporte regulable único en relación al grosor del hormigón y otros tipos de superficies rígidas.

GROSOR DE LA SUPERFICIE	MPA	CARGA
300 mm	40	150 T
250 mm	40	116 T
200 mm	40	81 T
150 mm	40	52 T

Como complemento al Soporte de Plataforma Doble Modelo 300 Trilift[®] hemos desarrollado generadores que permiten al operador alzar ambas torretas de manera simultánea o por separado.

Las mangueras de 6 metros del Generador permiten al operador controlar el Soporte regulable doble desde una distancia segura, reduciendo el riesgo de incidentes en la "línea de fuego".

Al igual que las Plataformas Dobles, los Generadores se pueden mover con un gato de paleta, un elevador hidráulico o con un carro transportador eléctrico.



Generadores Eléctricos (N° de pieza CP03011) y Generadores Neumáticos (N° de pieza CP03015)

Funciones y beneficios

- Gato y soporte de trabajo certificado en una sola unidad
- Con base ancha para distribuir cargas pesadas
- Anchos del gato ajustables mediante un carro central
- Mordazas de bloqueo de encaje automático para una mayor seguridad
- Fácil posicionamiento bajo un vehículo con un gato de paleta
- Fácil liberación de las mordazas antes del descenso de la carga
- Generador remoto con mangueras de 6 m

Datos de operación clave

	ÚNICO	DOBLE
Límite de la Carga de Trabajo	150 t	300 t
Peso de tara	650 kg/1.433 lbs	1.800 kg/3.968 lbs

Dimensiones clave

A-B Altura del gato (Replegado-extendido)	800 - 1.206 mm	31 - 47 pulg
C-D Adaptador 1	1.047 - 1.453 mm	41 - 57 pulg
E-F Adaptador 2	1.142 - 1.548 mm	45 - 61 pulg
G-H Adaptador 3	1.212 - 1.618 mm	48 - 64 pulg
I-J Adaptador 4	1.257 - 1.663 mm	49 - 65 pulg
K-L Adaptador 5	1.327 - 1.733 mm	52 - 68 pulg
M Largo del gato hidráulico de 150 T	700 mm	28 pulg
N Ancho del gato hidráulico de 150 T	750 mm	30 pulg
O Ancho de la abertura para el gato de paleta	525 mm	21 pulg
P-Q Ancho de la torreta del soporte doble de 300T (Replegado - extendido)	1.620 - 1.980 mm	64 - 78 pulg
R-S Ancho total del soporte doble de 300 T (Replegado - extendido)	2.370 - 2.730 mm	93 - 107 pulg

Alturas de alzamiento del adaptador

Cada gato viene con adaptadores para lograr varias alturas de alzamiento a un máximo de 1.733 mm. Existen adaptadores opcionales a pedido. Con el uso de la torreta y los adaptadores - Se obtienen 5 ajustes de altura.

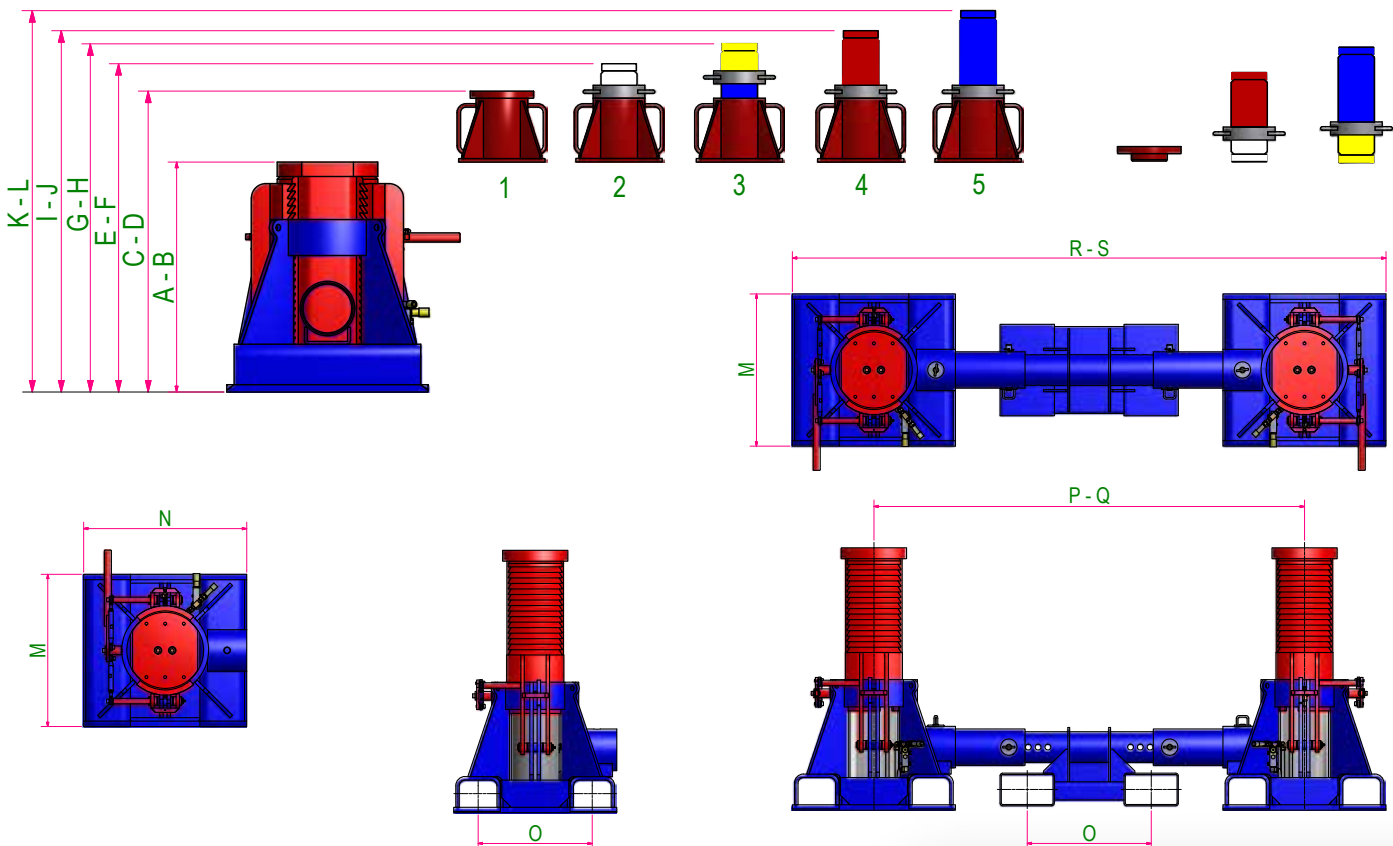

Soporte Regulable Doble Modelo 100 incluye (N° de pieza TL13101)



1 x Soporte Único
Modelo 50T Izquierdo
(N° de pieza TL13005)



1 x Carro Central de Anchura
Ajustable



1 x Soporte Único
Modelo 50T Derecho
(N° de pieza TL13006)



2 x Adaptadores
de Silla de altura
ajustable
(N° de pieza TL13255)



2 x Adaptadores
de Silla Planos
(N° de pieza TL13261)

Soporte Regulable Doble Modelo 300 incluye (N° de pieza TL13130)



1 x Soporte Único
Modelo 150T Izquierdo
(N° de pieza TL13001)



1 x Carro Central de Anchura
Ajustable



1 x Soporte Único
Modelo 150T
Derecho
(N° de pieza TL13003)



2 x Torretas
(N° de pieza
HW75434)



2 x adaptadores de
tapa de la torreta
(N° de pieza
HW75437)



2 x Adaptadores Corto
(N° de pieza HW75446)



2 x Adaptadores Largos
(N° de pieza HW75447)

Kit Completo de Adaptadores Disponible

Generadores (necesario)



○



Montacargas (opcional)



1 X Operada
manualmente
(N° de pieza TL13250)

○

1 X Operación
eléctrica
(N° de pieza TL13257)